

CSクーラコンパクト ラインナップ ～コンテナサイズ適用～

ナジコのCSクーラコンパクトのご紹介

従来品の構造変更を行い、小型化することによりコンテナサイズに適合した製品を開発しました。

- ・コンテナサイズ：20フィート、40フィート対応
- ・トラックや船へコンテナのまま輸送が可能のため、現地組み立てが不要

従来品



設計自由度が高い
現地での組み立て必要

コンテナサイズ対応品

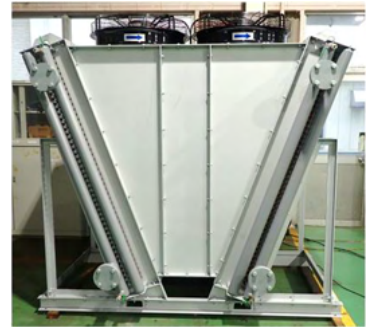

完成品状態で、コンテナへ格納可能
コンテナのまま輸送可能！
→**輸送コスト削減！**
現地組み立て不要→**組立コスト削減！**

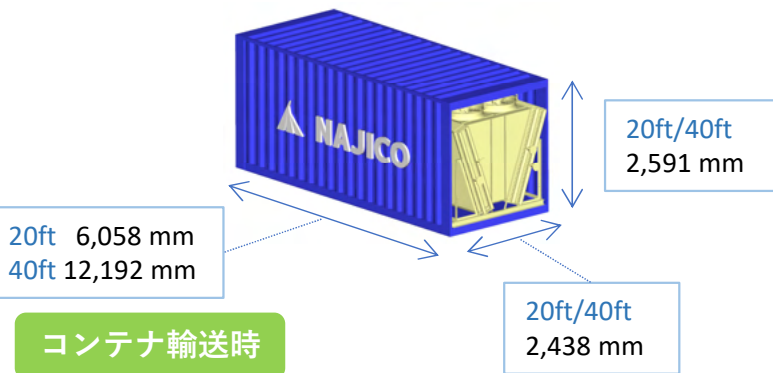

設置例

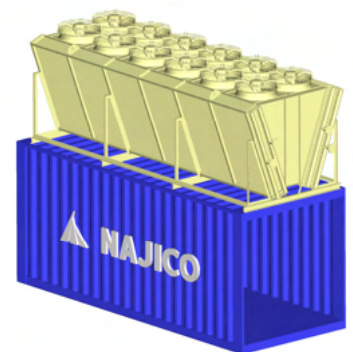

特長

- ・ ECファン採用により、インバータ不要
- ・ 20、40フィートコンテナ適用
- ・ クーラ本体の現地組立不要
- ・ 輸送コスト削減

○主要寸法：コンテナ対応サイズ



表1.製品外形とコンテナ扉開口寸法

		製品外形寸法	コンテナ扉開口
寸法	幅 mm	2260	2343
	高さ mm	2202	2280

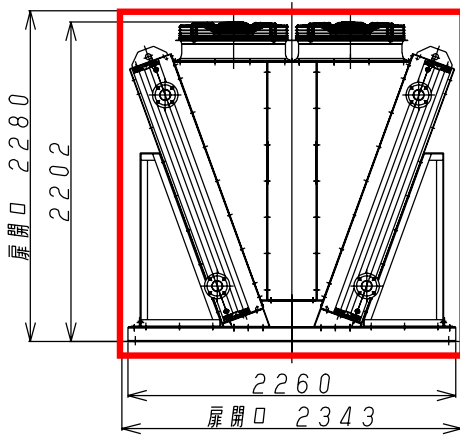

表2.製品外形寸法とファン台数

No		1	2	3	4	5	6	7	8
寸法	長さ mm	1050	2000	2950	3900	4850	5800	6750	7700
	幅 mm	2260							
	高さ mm	2202							
ファン台数		2	4	6	8	10	12	14	16

○主要寸法：10トン車対応サイズ

表3.製品外形と10トン車荷台寸法

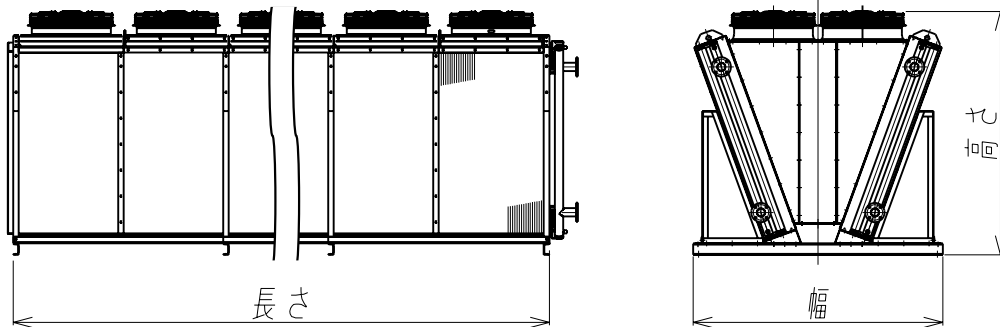
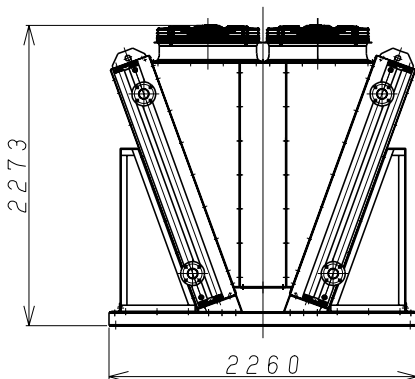

		製品外形寸法	10トン車荷台 (参考値)
寸法	幅 mm	2260	荷台内寸 2350
	高さ mm	2273	荷台高さ 1500

※長さとはファン台数はコンテナ対応サイズと共通